

RT



Montáž a návod k použití

valtronika[®]
control electronics

Transformátorový regulátor otáček RT ..**Obsah**

1.	Popis	3
2.	Technické údaje	3
3.	Standardy	3
4.	Přeprava a skladování	3
5.	Instalace	4
6.	Elektrické připojení	4
7.	Označení připojení	4
8.	Údržba	4
9.	Odstraňování problémů.....	4
10.	Záruka	5

1. Popis

Transformátorové regulátory otáček RT se používají k regulaci otáček motorů změnou napětí. Všechny regulátory mají ochranu proti přehřátí. Nastavení otáček je pevné napětí a lze je volit pomocí otočného přepínače. Jeden regulátor otáček může ovládat více motorů za předpokladu, že celkový odběr proudu všech motorů nepřekročí maximální proud regulátoru. Toto zařízení není vhodné pro osoby (včetně dětí) se sníženými fyzickými, smyslovými nebo duševními schopnostmi nebo s nedostatkem zkušeností a znalostí, pokud nejsou pod dohledem osoby odpovědné za jejich bezpečnost nebo pokud nebyly poučeny o jeho používání. Děti by měly být pod dohledem, aby se zajistilo, že si se zařízením nehrají.

2. Technické údaje

- 5stupňový regulátor otáček motoru.
- Napájení: 400 V AC
- Frekvence [Hz]: 50/60
- Stupeň krytí: IP 54 (RT 1,0.RT 5,0), IP 44 (RT 7,0.RT 14,0).
- Max. teplota okolí 40°C
- Max. teplota regulátoru 70°C je omezena tepelnou ochranou.

3. Standardy

Tento výrobek splňuje základní bezpečnostní požadavky směrnice ES: Směrnice o nízkém napětí (LVD) 2006/95ES. Byly použity následující normy: Domácí a podobné elektrické spotřebiče. Bezpečnost. Část 1: Obecné požadavky LST EN 60335-1:2012.

Dokumenty o shodě: „Certifikační centrum elektrotechnických výrobků“ (EGSC) č. CE801.B13018 a zkušební protokol EGSC: č. AFD. 01.2313-13.

Typ	Napájení [V]	Proud [A]	Kroky výstupního napětí [V]	Rozměry AxBxCxD [mm]	Hmotnost [kg]
RT 1,0	400	1,0	130/170/220/270/400	240x190x110x90	5,7
RT 2,0	400	2,0	130/170/220/270/400	240x190x110x90	8,3
RT 3,0	400	3,0	130/170/220/270/400	300x220x140x120	10,3
RT 4,0	400	4,0	130/170/220/270/400	300x220x140x120	14,4
RT 5,0	400	5,0	130/170/220/270/400	300x220x140x120	16,3
RT 7,0	400	7,0	130/170/220/270/400	360x300x165x145	23,3
RT 11,0	400	11,0	130/170/220/270/400	380x340x220x200	36,7
RT 14,0	400	14,0	130/170/220/270/400	380x340x220x200	38,1

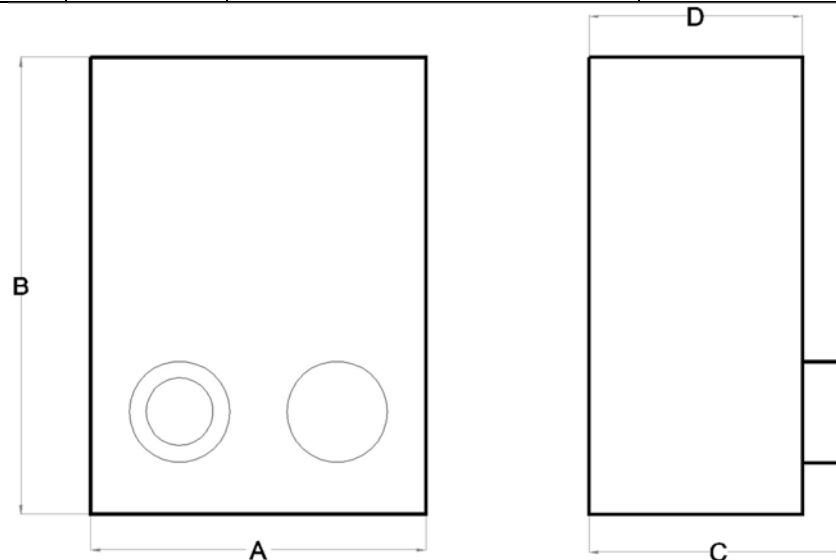

4. Přeprava a skladování

Všechny výrobky jsou výrobcem baleny pro běžné přepravní podmínky. Pro vykládku a skladování používejte vhodné zvedací zařízení, abyste zabránili poškození výrobku a zranění zaměstnanců. Ujistěte se, že otočný spínač ovladače nesměruje dolů. Výrobky skladujte na suchém místě s maximální relativní vlhkostí 70% (20°C) až do konečné instalace. Průměrná okolní teplota by se měla pohybovat mezi 5 a 40°C. Skladovací místo musí být chráněno před vodou a nečistotami. Vyhněte se dlouhodobému skladování. Doporučuje se, aby výrobky nebyly skladovány déle než jeden rok.

5. Instalace

1. Regulátory jsou určeny k montáži na zeď s kabelovými průchodkami směřujícími dolů. Pro montáž na zeď je nutné vyvrtat otvory na libovolném místě na zadní straně regulátoru.
2. Regulátory nesmí být instalovány v potenciálně výbušném prostředí ani v prostředí s korozivními látkami.
3. Regulátory jsou vhodné pouze pro motory s proměnným napájecím napětím.
4. Regulátory jsou určeny k instalaci ve vnitřních prostorách.

6. Elektrické připojení

1. Elektrické připojení a uvedení do provozu musí provést kvalifikovaný elektrikář v souladu s platnými mezinárodními a národními normami pro elektrické instalace.
2. Napájení musí odpovídat specifikacím na typovém štítku regulátoru.
3. Musí být instalován automatický jistič s mezerou mezi kontakty alespoň 3 mm.
4. Regulátor musí být uzemněn.
5. Napájecí kabely musí být vybrány podle jmenovitého napětí a proudu regulátoru.
6. Průměr kabelu RT 1,0–14,0 – 10–14 mm².
7. Průřez kabelu RT 1,0–3,0 – 5 x 1,0 mm², RT 4,0–5,0 – 5 x 1,5 mm², RT 7,0–14,0 – 5 x 2,5 mm².

7. Označení připojení

N_{in}, L1_{in}, L2_{in}, L3_{in} – Napájecí napětí 400 V.

L1_{out}, L2_{out}, L3_{out} – Připojení motoru ventilátoru.

TK, TK – Připojení tepelné ochrany motoru ventilátoru.

1, 2 (SERVO) – Výstup 230 V pro připojení akčních členů, relé nebo jiných zařízení, která jsou spínána regulátorem.

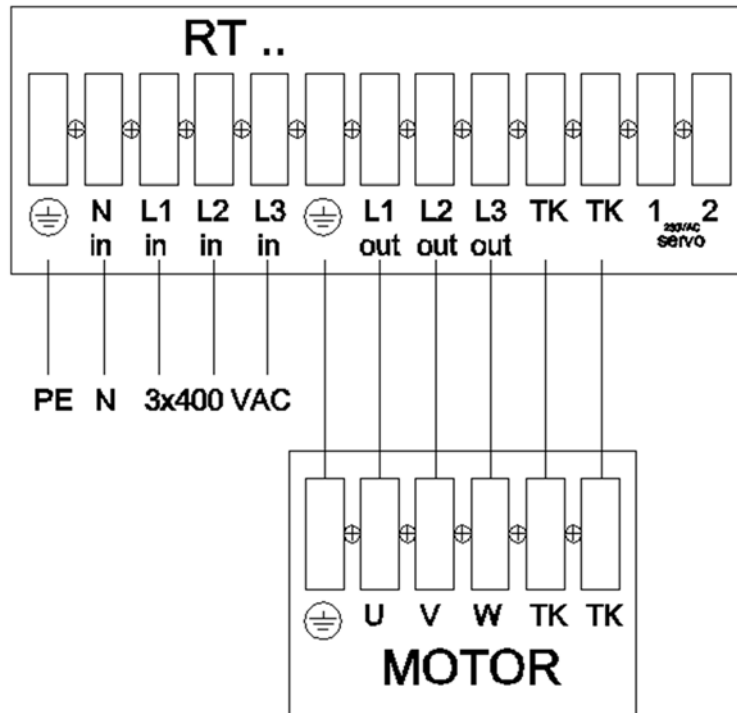

8. Údržba

Řídicí jednotky nevyžadují žádnou speciální údržbu, stačí alespoň jednou ročně zkontrolovat elektrické připojení.

9. Odstraňování problémů

Žádný výstup z regulátoru	<ol style="list-style-type: none"> 1. Řídicí jednotka není napájena. Zkontrolujte všechna externí elektrická připojení. 2. Došlo k aktivaci ochrany proti přehřátí motoru nebo transformátoru. V tomto případě zjistěte příčinu přehřátí, opravte vadnou součástku a poté řídicí jednotku vypněte a znovu zapněte.
Automatické vypnutí jističe	<ol style="list-style-type: none"> 1. Zkontrolujte specifikace jističe. Musí odpovídat elektrickým specifikacím regulátoru. 2. Zkontrolujte izolaci připojovacích kabelů a vodičů. Ujistěte se, že je regulátor uzemněn.

	3. Zkontrolujte specifikace napájecího zdroje. Musí odpovídat elektrickým specifikacím regulátoru. 4. Ujistěte se, že napětí pro řízený motor je proměnné.
Aktivace termostatu pro přehřátí	1. Zkontrolujte vstupní napětí a proud motoru regulátoru. Ujistěte se, že nepřekračují elektrické specifikace regulátoru.

10. Záruka

1. Výrobce poskytuje dvouletou záruku od data vystavení faktury. Záruka je platná za předpokladu, že jsou splněny všechny požadavky týkající se přepravy, skladování, instalace a elektrického připojení.
2. V případě poškození nebo závady během záruční doby musí zákazník informovat výrobce do pěti dnů a co nejdříve vrátit výrobek výrobcí na vlastní náklady. V opačném případě záruka zaniká.
3. Výrobce nenes odpovědnost za škody vzniklé během přepravy nebo instalace.

Výrobce si vyhrazuje právo na změnu technických údajů